

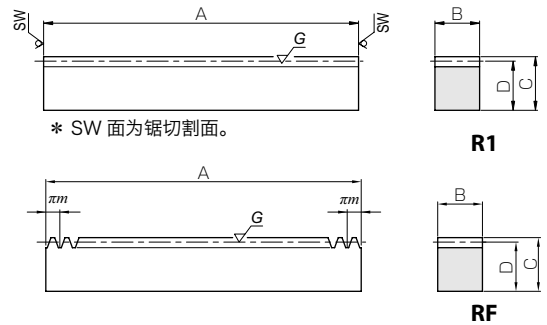

共通规格	
精度等级	KHK R 001 3级 *
齿形	全齿高齿
压力角	20°
材料	S45C
热处理	齿面高频淬火 *
齿面硬度	50 ~ 60HRC *

* J系列产品的精度相当与表记精度。
* 模数 0.8 以下的产品没有经过齿面淬火处理。
调质产品的齿面硬度为 200 ~ 270HB。
* 方坯表面因为有 0.5mm 的脱碳层, 所以硬度低于 (187HB)。



正齿轮

斜齿轮

内齿轮

齿条

& C
小齿条

等径锥齿轮

锥齿轮

交错斜齿轮

蜗杆蜗轮

齿轮箱

其他产品

产品型号	模数	有效齿数	形状	全长	齿宽	高度	啮合高度	容许传动力 (N)		容许传动力 (kgf)		质量 (kg)
				A	B	C	D	弯曲强度	齿面强度	弯曲强度	齿面强度	
SRG0.5-100	m0.5	61	R1	101	5	12	11.5	293	80.5	29.9	8.21	0.046
SRG0.8-100	m0.8	38	R1	101	8	12.3	11.5	751	206	76.6	21.0	0.073
SRG1-100	m1	29	R1	98	10	12	11	862	514	87.9	52.4	0.085
SRG1.5-100	m1.5	20	R1	101	15	20	18.5	2160	1360	220	138	0.22
SRG2-100	m2	14	R1	98	20	25	23	3830	2410	391	246	0.35
SRG2.5-100	m2.5	11	R1	100	25	30	27.5	5990	3770	611	384	0.54
SRG3-100	m3	9	R1	101	30	35	32	8620	5420	879	553	0.76
SRG4-100	m4	6	R1	98	40	45	41	15300	9640	1560	983	1.26
SRG5-110	m5	5	R1	108	50	50	45	24000	15100	2440	1540	1.91
SRG6-110	m6	4	R1	111	60	60	54	34500	21700	3520	2210	2.82

产品型号	模数	齿数	形状	全长	齿宽	高度	啮合高度	容许传动力 (N)		容许传动力 (kgf)		质量 (kg)
				A	B	C	D	弯曲强度	齿面强度	弯曲强度	齿面强度	
SRGF0.5-300	m0.5	191	RF	300.02	5	12	11.5	293	80.5	29.9	8.21	0.14
SRGF0.8-300	m0.8	119	RF	299.08	8	12.3	11.5	751	206	76.6	21.0	0.22
SRGF1-300	m1	96	RF	301.59	10	12	11	862	514	87.9	52.4	0.26
SRGF1.5-500	m1.5	159	RF	499.51	15	20	18.5	2160	1360	220	138	0.43
SRGF1.5-1000	m1.5	212	RF	999.03	15	20	18.5	2160	1360	220	138	1.09
SRGF2-500	m2	80	RF	502.65	20	25	23	3830	2410	391	246	1.82
SRGF2-1000	m2	160	RF	1005.31	20	25	23	3830	2410	391	246	3.63
SRGF2.5-500	m2.5	64	RF	502.65	25	30	27.5	5990	3770	611	384	2.71
SRGF2.5-1000	m2.5	128	RF	1005.31	25	30	27.5	5990	3770	611	384	5.43
SRGF3-500	m3	53	RF	499.51	30	35	32	8620	5420	879	553	3.76
SRGF3-1000	m3	106	RF	999.03	30	35	32	8620	5420	879	553	7.53
SRGF4-500	m4	40	RF	502.65	40	45	41	15300	9640	1560	983	6.47
SRGF4-1000	m4	80	RF	1005.31	40	45	41	15300	9640	1560	983	12.9
SRGF5-500	m5	32	RF	502.65	50	50	45	24000	15100	2440	1540	8.88
SRGF5-1000	m5	64	RF	1005.31	50	50	45	24000	15100	2440	1540	17.8
SRGF6-500	m6	26	RF	490.09	60	60	54	34500	21700	3520	2210	12.5
SRGF6-1000	m6	53	RF	999.03	60	60	54	34500	21700	3520	2210	25.4

产品型号	模数	齿数	形状	全长	齿宽	高度	啮合高度	装配孔位置尺寸					
				A	B	C	D	E	F	G	孔数	螺钉尺寸	
●SRGFK0.5-300J	m0.5	191	RA	300.02	5	12	11.5	5.5	15.01	90	4	M3	
●SRGFK0.8-300J	m0.8	119	RA	299.08	8	12.3	11.5	5.5	14.54	90	4	M4	
●SRGFK1-300J	m1	96	RA	301.59	10	12	11	5	20.80	130	3	M4	
●SRGFK1-500J		499.51		24.76					150	4			
●SRGFD1.5-500J	m1.5	106	RD	499.51	15	20	18.5	8	24.76	150	4	M5	
●SRGFD1.5-1000J		212		999.03					49.51	180	6		
●SRGFD2-500J	m2	80	RD	502.65	20	25	23	10	26.33	150	4	M6	
●SRGFD2-1000J		160		1005.31					52.65	180	6		
●SRGFD2.5-500J	m2.5	64	RD	502.65	25	30	27.5	12	26.33	150	4	M8	
●SRGFD2.5-1000J		128		1005.31					52.65	180	6		
●SRGFD3-500J	m3	53	RD	499.51	30	35	32	14	24.76	150	4	M10	
●SRGFD3-1000J		106		999.03					49.51	180	6		
●SRGFD4-500J	m4	40	RD	502.65	40	45	41	18	26.33	150	4	M12	
●SRGFD4-1000J		80		1005.31					52.65	180	6		
●SRGFD5-500J	m5	32	RD	502.65	50	50	45	20	31.33	220	3	M14	
●SRGFD5-1000J		64		1005.31					62.65	220	5		
●SRGFD6-500J	m6	26	RD	490.09	60	60	54	23	25.04	220	3	M16	
●SRGFD6-1000J		53		999.03					59.51	220	5		

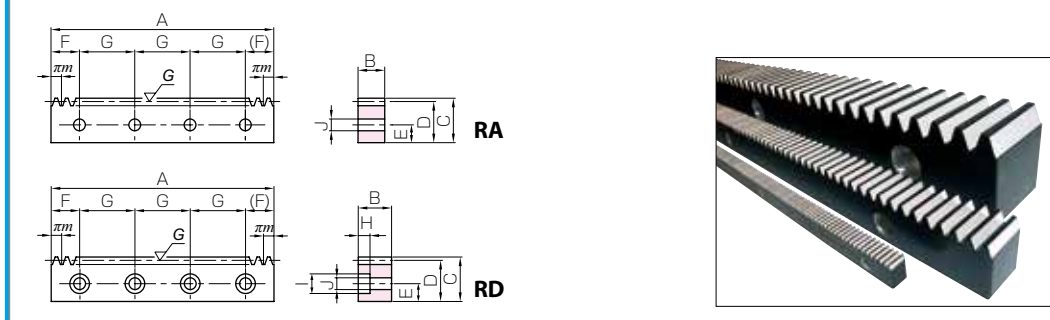

正齿轮

斜齿齿轮

内齿轮

齿条

& C
小齿条

等径锥齿轮

锥齿轮

交错斜齿轮

蜗杆蜗轮

齿轮箱

其他产品

* 作为特别订制产品、可以承接规格不超过模数 10、 全长 (A)1500mm、高度 (C)120mm 的磨齿齿条。

- (产品特性注意事项)**
- ①容许传动力数值是在任意使用条件下计算的参考值。详细内容请参考第 189 页。
 - ②齿条的侧隙随配对小齿轮的不同而变化。请根据第 191 页中揭载的「齿条单体的侧隙 (齿厚减少量)」和配对小齿轮的侧隙进行计算。
- (追加工注意事项)**
- ①对产品做追加工前,请首先阅读第 192 页的「追加工注意事项」,注意安全。本公司的「齿轮工房」承接追加工业务。
 - ②因为齿面经高频淬火处理齿面及齿根附近 (2 ~ 3 mm 左右) 不能进行追加工。需要对全长做切断等加工时,请使用线切割或超硬工具。
- (J 系列注意事项)**
- ①因为是接受订货后投产,所以发货日期在接单后**实际工作日 2 天以内 (订货日除外)**。
 - ②**对应数量为 1 ~ 20 个**为止。数量超过 20 个时,作为订做产品承接。
 - ③装配孔加工后不再进行表面氧化处理。

装配孔形状尺寸			容许传动力 (N)		容许传动力 (kgf)		质量 (kg)	产品型号 ●标记为 J 系列 (接受订货后生产产品)
H	I	J	弯曲强度	齿面强度	弯曲强度	齿面强度		
—	—	3.4	293	80.5	29.9	8.21	0.13	●SRGFK0.5-300J
—	—	4.5	751	206	76.6	21.0	0.21	●SRGFK0.8-300J
—	—	4.5	862	514	87.9	52.4	0.26 0.43	●SRGFK1-300J ●SRGFK1-500J
6	10	6	2160	1360	220	138	1.07 2.14	●SRGFD1.5-500J ●SRGFD1.5-1000J
7	11	7	3830	2410	391	246	1.78 3.58	●SRGFD2-500J ●SRGFD2-1000J
8.6	14	9	5990	3770	611	384	2.64 5.31	●SRGFD2.5-500J ●SRGFD2.5-1000J
10.8	17.5	11	8620	5420	879	553	3.63 7.32	●SRGFD3-500J ●SRGFD3-1000J
13	20	14	15300	9640	1560	983	6.21 12.6	●SRGFD4-500J ●SRGFD4-1000J
15.2	23	16	24000	15100	2440	1540	8.56 17.2	●SRGFD5-500J ●SRGFD5-1000J
17.5	26	18	34500	21700	3520	2210	12.0 24.6	●SRGFD6-500J ●SRGFD6-1000J