

## 外螺纹·渗碳淬火型

产品特点: 具有高硬度、高韧性的渗碳淬火型产品, 适用于大工件定位, 外螺纹安装。

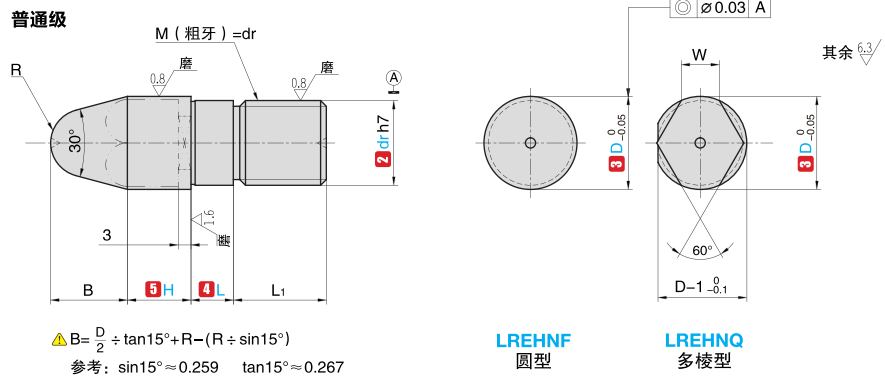
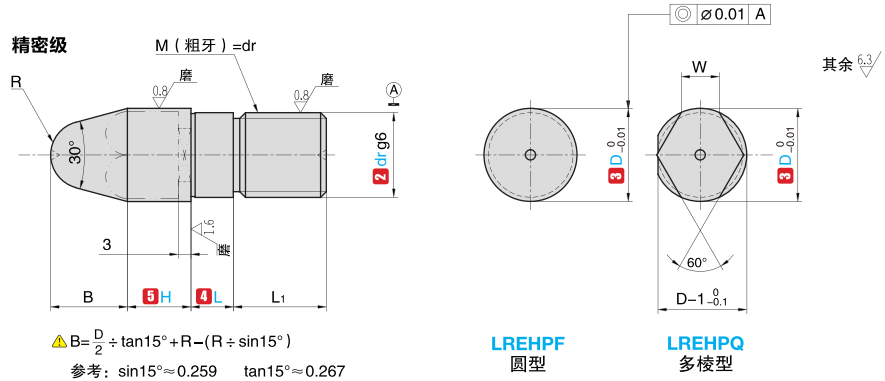

定位销  
夹具衬套

**订购编号示例** 1 代号 - 2 dr - 3 D - 4 L - 5 H - 6 追加工代码  
LREHPQ - 10T - 16 - L10 - H15  
LREHNF - 6 - 8.2 - L8 - H10 - KWP-MD5

1 代号	主要尺寸								
	2 dr	dr 公差		3 D 指定单位 0.1mm	4 L 指定单位 1mm	5 H 指定单位 1mm	L1	R	W
LREHNF LREHNQ LREHPF LREHPQ	6	-0.004 -0.012	0 -0.012	8.0 ~ 12.0	5 8 10	2 ~ 30	6	3	3
	8			10.0 ~ 16.0	5 8 10 12 15		10	4	3.5
	10	-0.005 -0.014	0 -0.015	12.0 ~ 20.0	(5) (8) 10 12 15		12	4	4
	12			14.0 ~ 25.0	(8) 10 12 15 18		15	6	6
	16	-0.006 -0.017	0 -0.018	18.0 ~ 32.0	(10) 12 15 18 20		18	8	8
	20	-0.007 -0.020	0 -0.021	22.0 ~ 35.0	12 15 18 20		22	8	9

△ 括号内尺寸仅限圆型

材质	表面处理	硬度
15CrMo	-	渗碳淬火硬度 55HRC~ (深度 0.7~0.8) 螺纹部防渗处理

### 6 追加工代码

变更止转位置 KP	止转加工 KWP	磨损槽加工 FWP	变更螺纹直径 MD	变更螺纹部长度 MLP
-----------	----------	-----------	-----------	-------------

△ 加工规格详情、指定方法, 请参阅定位销追加工技术信息。