

## 对边切割法兰型

■ 产品特点: 内孔为长孔, 能吸收间隙误差便于插拔。

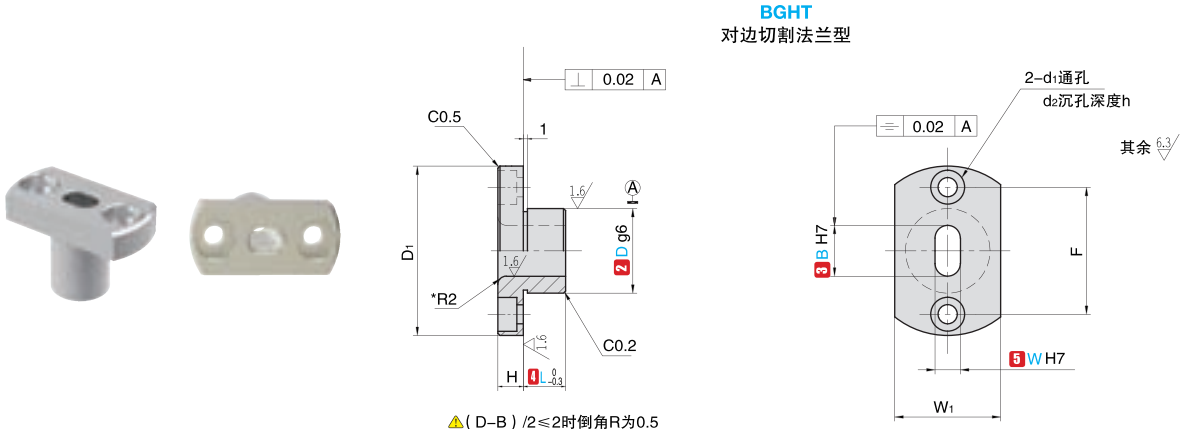

定位销  
夹具衬套

**订购编号示例**    **1**代号 - **2**D - **3**B - **4**L - **5**W - **6**材料代码  
 BGHT - 20 - 12.62 - L22 - W4.03 - M04

1 代号	主要尺寸											
	2 D	D 公差 g6	3 B 指定单位 0.01mm	4 L 指定单位 1mm	5 W 指定单位 0.01mm	W <sub>1</sub>	D <sub>1</sub>	H	F	d <sub>1</sub>	d <sub>2</sub>	h
BGHT	10	-0.005 -0.014	4.00 ~ 8.00	8 ~ 40	3.00 ≤ W < B	12	25	5	17	3.3	6.5	3.5
	12	-0.006 -0.017	4.00 ~ 10.00			15	28		20			
	16		8.00 ~ 14.00			22	36	26				
	20		10.00 ~ 18.00			25	40	6	30	4.5	8	4.5
	25	-0.007 -0.020	13.00 ~ 22.00			30	44		34			
	30		16.00 ~ 25.00			35	56	8	42	6.6	11	6.5
	35	-0.009 -0.025	18.0 ~ 25.00			40	60		46			

▲ L+H ≤ B×3

B 尺寸	B 和 W 公差		代号	类型	6 材料代码	材质	表面处理	硬度
	H7							
4.00~6.00	+0.012 0		BGHT	对边切割型	M04	9CrWMn	-	淬火硬度 56~60HRC
6.10~10.00	+0.015 0				M11	9CrWMn	无电解镀镍	淬火硬度 56~60HRC
10.10~18.00	+0.018 0							
18.10~25.00	+0.021 0							