

## 3 节重型 -58 宽

产品特点: 宽度为 58mm 的 3 节钢珠滑轨, 荷重 90kg/套, 开启形式为全开。

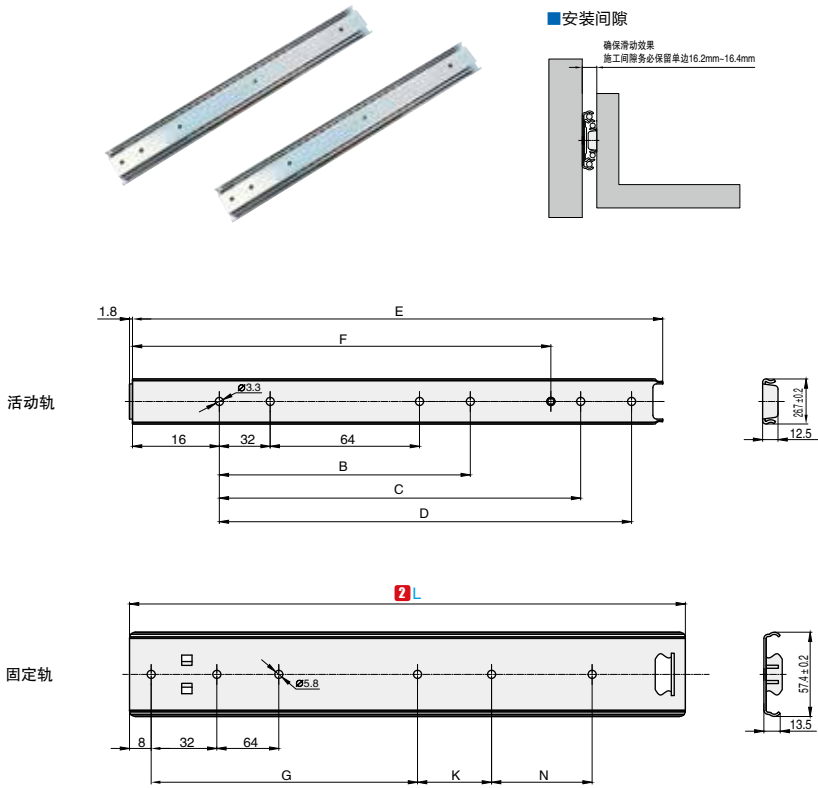

**订购编号示例**

**1** 代号 - **2** L - **3** 材料代码  
DSNTH58 - 900 - B

1 代号	2 L	B	C	D	E	F	G	K	N	行程
DSNTH58	250	192	-	-	243	178	192	-	-	250
	300	224	-	-	293	224	224	32	-	300
	350	288	-	-	343	224	224	64	-	350
	400	224	320	-	393	224	224	128	-	400
	450	224	384	-	443	224	224	160	-	450
	500	192	320	448	493	298	224	160	64	500
	550	224	352	480	543	321	224	160	96	550
	600	224	384	544	593	368	224	160	160	600
	650	224	384	576	643	368	224	192	160	650
	700	224	416	640	693	398	224	192	224	700
	750	224	448	672	743	398	224	224	256	750
800	256	480	736	793	443	224	224	288	800	
900	292	544	832	893	522	288	256	288	900	
1000	320	544	928	993	522	352	288	288	1000	

**■ 材料说明**

代号	3 材料代码	材质	表面处理
DSNTH58	A	冷轧钢板	镀锌
	B	冷轧钢板	电泳黑